



IBECO
Uniwater

Slusventiler

På vei mot fremtidens VA-infrastruktur.



Daglig leder

Morten Belsvik
+47 930 05 002
morten@ibeco.no



Salg/Produktsjef

Espen Bostad
+47 930 05 002
espen@ibeco.no



Salg Distriktansvarlig - Sør-øst

Torje Karlsen
+47 909 98 410
torje@ibeco.no



Salg Distriktansvarlig - Vest

Georg Gloppen
+47 919 07 729
georg@ibeco.no



Koordinator

Kine Lundberg
+47 488 53 121
kine.lundberg@ibeco.no

Innholdsfortegnelse

Bakkekraner	side 4
Sluseventiler	side 7
Dreiespjeldventiler	side 17
Skyvespjeldventiler	side 19
Spindelforlenger	side 20
Gatedeksel	side 23

Fucoli-Somepal ventiler

Fucoli-Somepal har produsert produkter for vannforsyning siden 1949. Utvikling, støping og produksjon skjer i moderne fabrikker i Coimbra Portugal.

I 2008 ble det bygget en ny fabrikk for korrosjonsbeskyttelse iht. dyppemetoden. Alle produktene trykktestes etter gjeldende europeiske EN-normer for å sikre høyeste kvalitet. Produksjonen er også miljøsertifisert.



Fucoli - Somepal
FUNDAÇÃO DE FERRO, S.R.L.

For å sikre lengst mulig levetid leveres ventilene alltid som standard med syrefast spindel, spindelmutter av avsinkingsbestandig messing og full vulkanisert sluseport.

Gjennom ventilenes konstruksjon sikres lavest mulig lukkemoment.



KORROSJONSBEKYTTELSE BLÅ FOR DRIKKEVANN:

- Epoxypulver-belegg RAL 5005
- Påføres internt og eksternt med tykkelse $\geq 250 \mu\text{m}$
- Drikkevann-godkjent epoxybelegg iht. DIN 30677-2, DIN 3476 og GSK godkjent

GODKJENT/ SERTIFISERINGER:

- Sertifisert iht. EN 1074-1/2:
 - KIWA cert K76981/01 och
 - AENOR cert B18/000001
- ACS drikkevann cert 15 ACC NY 072
- Epoxysertifisert iht. GSK-ID: 1247 (RAL-GZ 662)

TESTER:

- Alle ventiler er individuelt testet. Hydraulisk testet iht. EN 1074-1/2 og EN 12266 Sete: 1.1 x PN (bar) Ventilhus: 1,5 x PN (bar)
- Test av tetthet og lukkemoment

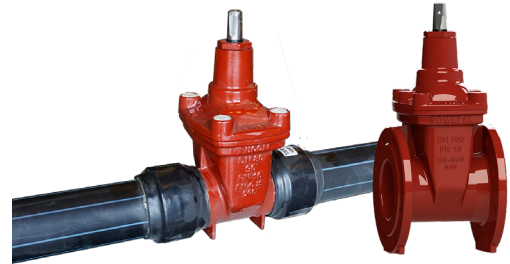

KORROSJONSBEKYTTELSE RØDBRUN FOR AVLØPSVANN:

- Epoxypulverbelegg RAL 3011
- Påføres internt og eksternt med tykkelse $\geq 250 \mu\text{m}$
- Fusion bonded epoxybelegg iht. DIN 3476-1-2, EN14901 og GSK retningslinjer



APPLIKASJONER:

- EPDM (Blå ventil):
 - Drikkevann
 - Nøytral væsker
- NBR (Rødt ventil):
 - Avløp

ARBEIDSTEMPERATUR:

- 0-40°C

STANDARDER:

- Designet iht. EN 1074 del 1 & 2 og EN 1171
- PE 100 PN16 SDR11 rør iht. EN 12201-2

PÅ FORESPØRSEL:

- Spindel i andre kvaliteter

Fucoli-Somepal bakkekraner med PE-ender PN 10/16 PE100; fritt gjennomløp

Fullt vulkanisert sluseport med fiksert spindelmutter i avsinkingsbestandig CW617N messing (akseptert på UBA liste). 4 spindel tetninger sikrer lang holdbarhet.

- Fritt gjennomløp
- Lukkemoment lavere enn standard
- Innfelt bolter som er beskyttet med smeltmasse
- Kamring fikserer spindel og gir lavt lukkemoment



PN16, SDR11; fritt gjennomløp

NO-nr	NO-nr	DN	Trykk-klasse	For rør YD mm	L mm	L1 mm	H mm	H1 mm	Spindel mm	a1 mm	a2 mm	Om-dreininger	Maks Nm	Vekt kg
430 21 35	432 84 97	25	PN16	32	615	200	177	204	13,1	18	35	7	10	3
430 21 36	432 84 98	32	PN16	40	625	200	206	243	13,1	18	35	10	15	5
430 21 37	432 84 99	40	PN16	50	625	200	206	243	13,1	18	35	10	25	6

PN10, SDR17; fritt gjennomløp

NO-nr	NO-nr	DN	Trykk-klasse	For rør YD mm	L mm	L1 mm	H mm	H1 mm	Spindel mm	a1 mm	a2 mm	Om-dreininger	Maks Nm	Vekt kg
430 21 32	432 85 00	25	PN10	32	615	200	177	204	13,1	18	35	7	10	3
430 21 33	432 85 01	32	PN10	40	625	200	206	243	13,1	18	35	10	15	5
430 21 34	432 85 02	40	PN10	50	625	200	206	243	13,1	18	35	10	25	6



GODKJENT:



Komponent	Materiale	/Rødbrun	Standard
1 Spindel	Syrefast spindel med rullede gjenger 1.4404		EN 10088-1
2 Avstrykningsring	Elastomer		
3 Lager	POM		
4 Spindel tetn./ O-ring	Elastomer EPDM/NBR		EN 681-1
5 Spindelmutter	Fiksert spindelmutter av avsinkingsbestandig messing (CuZn36Pb3)		EN12164
6 Kamring	Rustfritt stål A2		EN 12164
7 Mansjetter	Elastomer EPDM/NBR		EN 681-1
8 Ventiltopp	Duktilt støpejern EN-GJS-500-7		EN 1563
9 Bolt ventiltopp/ hus	Rustfritt stål A2		EN 10088-1
10 Dekselpakning	Utblåsningsikker EPDM/NBR		EN 681-1
11 Rør	PE 100		EN 12201-2
12 Klemring	Duktilt støpejern EN-GJS-500-7		EN 1563
13 Krymslang	Plast		
14 Sluseport	Messing		EN 12164
15 Belegg sluseport	Fullt vulkanisert EPDM/NBR		EN 681-1
16 Ventilhus	Duktilt støpejern EN-GJS-500-7		EN 1563

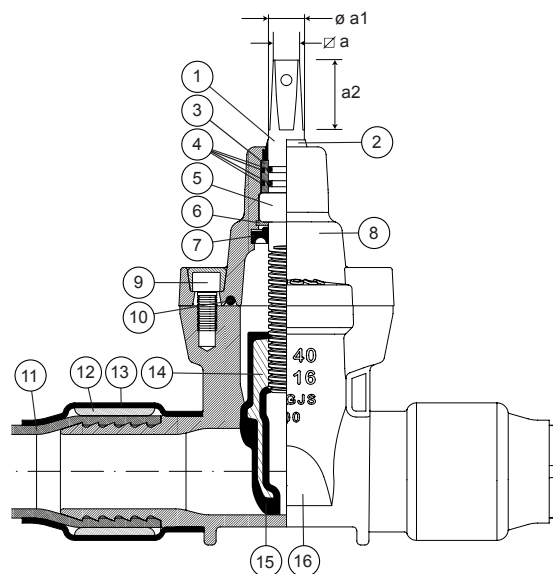

APPLIKASJONER:

- Drikkevann
- Kjemikalier

SPINDEL:

- standard spindel-forlenger/teleskop kan brukes.

IBECO PE100 bakkekraner

Med PE-ender, PE100, PN16, SDR11; fritt gjennomløp

IBECO PE100 bakkekran har etter flere år utvikles og langtidstestet både i felt og av IBECOs egen utviklingsavdeling.

Med IBECO PE ventiler får man ett helsveiset system i samme materiale. Produsert av PE100 som ikke korroderer. Ventilhuset er armert for å gi økt stabilitet.

For å sikre lang levetid leveres ventilen alltid som standard med rustfri spindel, spindelmutter av avsikningsfri messing, samt fullt vulkanisert sluseport.

- PE100 materiale
- Spindel av syrefast stål AISI 316, kan leveres med rustfritt stål AISI 304 på forespørsel.
- Full vulkanisert sluseport i EPDM
- Patentert design
- Høy motstandsdyktighet mot korrosjon og kjemikalier
- Høy slagfasthet
- Fritt gjennomløp
- Lav vekt
- Enkel installasjon
- Frostsikker



Art. nr.	NO-nr	For rør YD	Spindel	Høyde	Lengde	Vekt
		mm	mm	mm	mm	kg
142680-032	430 21 40	32	19	240	260	1,32
142680-040	430 21 41	40	19	250	280	1,69
142680-050	430 21 42	50	19	270	320	2,03

Materialspesifikasjon:

Komponent	Materiale
Ventilhus	PE100
Sluseport	Fullvulkanisert EPDM (NBR/ Nitril på forespørsel)
Ventiltopp	PE100
O-ringer	EPDM/NBR
Spindel	Rustfri med rullede gjenger (AISI 316)
Spindelmutter	Avsinkingnsfri messing (CuZn36Pb3)

GODKJENNINGER OG SERTIFISERINGER:

SS-EN 12201-4

SS-EN 1074-1

SS-EN 1705

SS-EN 917

ISO 9001:2008

ISO 14001

ISO 18001



IBECO PE100 myktettende sluseventil PN16

Med PE-ender, PE100, SDR11; fritt gjennomløp

APPLIKASJONER:

- Drikkevann
- Kjemikalier

PÅ FORESPØRSEL:

- Spindel i rustfritt stål AISI 304
- DZR istf messing
- NBR belagt sluseport

TESTER OG GODKJENNINGER:

- **EN 12201-4**
Plastrørssystem for drikkevann
- **EN 917**
Hydrostatisk styrke ved 20°C- 100 timer
Hydrostatisk styrke ved 80°C- 165 timer
Hydrostatisk styrke ved 80°C- 1000 timer
- **EN 1074-1 EN 1074-2**
Ventiler for drikkevann
- **EN 1680**
Tett ventil under og etter bending av spindel
- **EN 1705**
Ytre påkjenninger
- **EN 12100**
Styrke ved ytre påkjenninger intallert
- **EN 28233**
Betjeningsmoment
- **ISO 5208**
Tetthet i sete og pakning
- **ISO 10933**
Tetthet ved trekk krefter i materialer

SERTIFISERT AV



Adaptren blir sveiset på ventilen for montering av IBECO Spindelforlengere.

Største dimensjon på sluseventil er 160mm. Størrelser over 160mm har kun større PE-stusser.

IBECO PE100 for vann og kjemikalier er en innovativ sluseventil i PE materiale som har en utrolig høy motstandsdyktighet mot korrosjon og kjemikalier.

Med IBECO PE ventiler får man ett helsveiset system i samme materiale. Sluseventilene har også et armert ventilhus som bidrar til økt stabilitet

For å sikre best mulig levetid, leveres ventilen alltid som standard med rustfri spindel, avsikningsfri messing spindel-mutter, samt vulkanisert sluseport.

Ikke behov for Flenser eller mekaniske koblinger. Lav vekt. Stor fleksibilitet.

- Ventilhus i PE
- Spindel av syrefast stål AISI 316, kan leveres med rustfritt stål AISI 304 på forespørsel.
- Høy motstandsdyktighet mot korrosjon og kjemikalier
- Ekstrem høy slagfasthet



Art. nr.	NO-nr	For rør YD D	Spindel a	Omdreininger open/close	Moment Nm Open/close	H mm	L mm	L1 mm	Vekt kg
142680-063	441 76 06	63mm	14mm	16 / 16	5Nm<M ≤35Nm	255	370	115	3,3
142680-075	441 76 31	75mm	17mm	16 / 17	10Nm<M ≤70Nm	300	380	125	4,3
142680-090	441 76 07	90mm	17mm	26 / 27	10Nm<M ≤70Nm	335	430	160	7,3
142680-110	441 76 08	110mm	19mm	28 / 29	10Nm<M ≤70Nm	365	640	160	9,4
142680-125	441 76 09	125mm	19mm	28 / 29	10Nm<M ≤70Nm	365	640	160	11,4
142680-160	441 76 10	160mm	19mm	45 / 46	10Nm<M ≤150Nm	480	805	215	31,6
142680-180*	441 76 32	180mm	19mm	45 / 46	10Nm<M ≤150Nm	480	805	215	31,7
142680-200*	441 76 11	200mm	19mm	45 / 46	10Nm<M ≤150Nm	480	805	235	32,9
142680-225*	441 76 12	225mm	19mm	45 / 46	10Nm<M ≤150Nm	480	805	235	36,1

*Dimensjoner 180/200/225 har 160mm sluseport. Kun stusser som er forandret.

Materialspekifikasjon:

Komponent	Materiale
Ventilhus	PE100
Sluseport	Fullvulkanisert EPDM (NBR/ Nitril på forespørsel)
Ventiltopp	PE100
O-ringer	EPDM/NBR
Spindel	Rustfri med rullede gjenger (AISI 316)
Spindelmutter	Avsinkingnsfri messing (CuZn36Pb3)

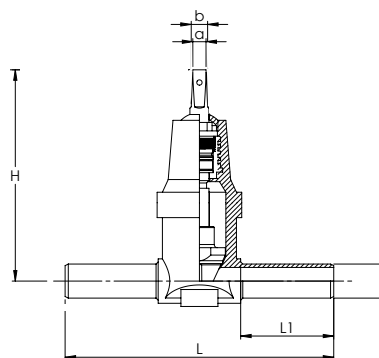

IBECO Adapter till spindelforlenger

Art.nr.	NO-nr.	Passer dimensjon Ø (mm)
143680032		32
143680040		40
143680050		50
143680063		63
143680075		75
143680090		90
143680110		110
143680125		125
143680160		160, 180, 200, 225



OBS! Til dimensjoner over 160mm så bruker man samme topp som 160mm.



Fucoli - Somepal
FUNDAÇÃO DE FERRO, S.A.

Fucoli-Somepal sluseventiler serie 3000

Fucoli-Somepal produserer myktettende sluseventiler fra DN 20 til DN 600 med trykkklasse fra PN 10 til PN 25. Disse ventiler finns for vann-, avløp- og gassystem.

- Fullvulkanisert sluseport og fast spindelmutter
- Spindelmutter CW617N (akseptert UBA liste)
- 4 spindel tetninger for å forsikre lang holdbarhet
- Fritt gjennomløp
- Lavt Lukkemoment
- Nedsenket bolter som er forseglet med smeltetmasse.
- Kamring/spindelhylse som fikserer spindel gir et lavt stenge moment.

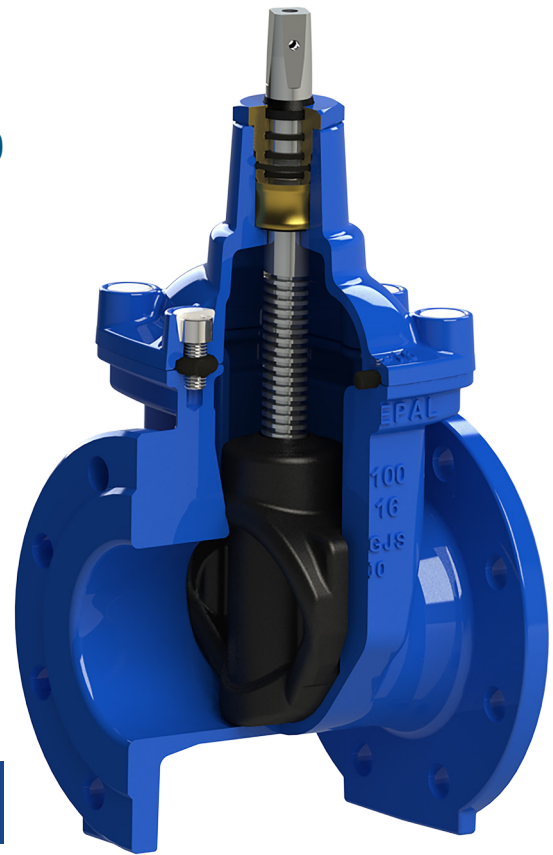

Spindel av rustfritt syrefast stål som standard 1.4404. Spindeln har rullede gjenger før høy styrke. Andre spindelmateriale på forespørsel som feks: AISI420, DUPLEX



Huset og lukkets pakning er utblåsningsikker



Pakningen omslutter husets bolter som er av rustfri A2-kvalitet. Bolter er beskyttet mot korrosjon med smeltetmasse.

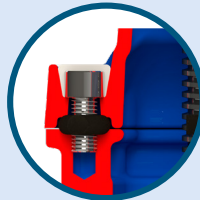

Sluseventilens konstruksjon medfører et lavt lukkemoment også ved høye trykk.



Den fullt vulkaniserte sluseporten har en fast spindelmutter av avsinkingsbestandig messing, som er oppnevnt som godkjent materiale på UBA listen. Spindelmutteren har en lengre gjengang enn standarden som gir økt driftsikkerhet under trykk

Sluseportens utformning gjør at når den er i topplassering så tetter den og spindel tetningene kan skiftes ut. EPDM for drikkevann og NBR (nitril) for gass / avløp.



Alle ventiler i 3000-serien kan renoveres under fullt trykk i ledningen.

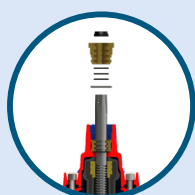

Ventiler DN250 og DN300 er utstyrt med kulelager. Fra DN350 med doble kulelager. Med denne konstruksjonen får den et lavt lukkemoment også over tid.

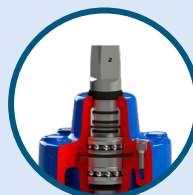

Ventilhuset har ett fritt fullt gjennomløp uten hindringer for å unngå smussansamlinger

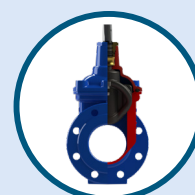



APPLIKASJONER:

- EPDM (Blå ventil):
 - Drikkevann
 - Nøytral væsker
- NBR (Rødbrun ventil):
 - Avløpsvann

ARBEIDSTEMPERATUR:

- 0-70°C (Ikke frost)

STANDARDS:

- Designet iht. EN 1074 del 1 & 2 og EN 1171
- Flenser iht. EN 1092-2 PN10/16
- Bygglengde iht. EN 558 F4

PÅ FORESPØRSEL:

- Spindel i andre kvaliteter
- Større sluseventiler
- Ventil for gass



16.101



GODKJENT:



Fucoli-Somepal sluseventiler 3000 med flens PN 10/16

Kort bygglengde F4; fritt gjennomløp

Fullt vulkanisert sluseport med fiksert spindelmutter i avsinkingsbestandig CW617N Messing (akseptert på UBA liste). 4 spindeltetninger sikrer lang holdbarhet. Som standard med spindel syrefast stål 1.4404 med rullede gjenger for høy styrke.

- Fritt gjennomløp
- Spindeltetning kan skiftes under trykk
- Lukkemoment lavere enn standard

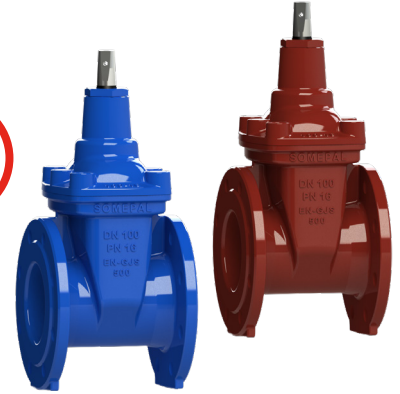

01.101 for drikkevann

11.101 for avløpsvann

NRF nr.	NO-nr	DN	Flense- boring	D mm	L mm	H mm	H1 mm	K mm	spindel (a)mm	a1 mm	a2 mm	Om- dreinger	Maks Nm	Vekt kg
551 23 78	437 63 26	40	PN10/16	150	140	203	278	110	14,1	20	29	10	25	8
551 23 79	437 63 27	50	PN10/16	165	150	235	318	125	14,1	20	29	13	25	10
551 23 81	437 63 28	60	PN10/16	175	170	250	338	135	17,1	22	34	13	30	12
551 23 82	437 63 29	65	PN10/16	185	170	250	343	145	17,1	22	34	13	30	12
551 23 83	437 63 30	80	PN10/16	200	180	290	390	160	17,1	22	34	16	40	17
551 23 84	437 63 31	100	PN10/16	220	190	325	435	180	19,1	24	38	20	50	20
551 23 85	437 63 32	125	PN10/16	250	200	362	487	210	19,1	26	38	25	60	24
551 23 86	437 63 33	150	PN10/16	285	210	425	568	240	19,1	28	38	30	75	35
551 23 87	437 63 34	200	PN10	340	230	505	675	295	24,1	32	42	34	100	50
551 23 88	437 63 35	200	PN16	340	230	505	675	295	24,1	32	42	34	100	50
551 23 89	437 63 36	250	PN10	400	250	595	795	350	27,1	36	47	42	125	72
551 23 91	437 63 37	250	PN16	400	250	595	795	355	27,1	36	47	42	125	72
551 23 92	437 63 38	300	PN10	455	270	670	898	400	27,1	36	47	50	150	105
551 23 93	437 63 39	300	PN16	455	270	670	898	410	27,1	36	47	50	150	105
551 23 94	437 63 40	350	PN10	505	290	940	1193	460	32,1	45	55	57	175	226
551 23 95	437 63 41	350	PN16	520	290	940	1200	470	32,1	45	55	57	175	227
551 23 96	437 63 42	400	PN10	565	310	940	1223	515	32,1	45	55	57	200	251
551 23 97	437 63 43	400	PN16	580	310	940	1230	525	32,1	45	55	57	200	261
551 23 98	437 63 44	450	PN10	615	330	1120	1428	565	32,1	50	55	71	225	397
551 23 99	437 63 45	450	PN16	640	330	1120	1440	585	32,1	50	55	71	225	415
551 24 01	437 63 46	500	PN10	670	350	1120	1455	620	32,1	50	55	71	250	427
551 24 02	437 63 47	500	PN16	715	350	1120	1478	650	32,1	50	55	71	250	428

Komponent	Materiale / Rødbrun	Standard
1 Spindel	Syrefast spindel med rullede gjenger 1.4404	EN 10088-1
2 Avstrykningsring	Elastomer	
3 Øvre spindelmutter	Messing	EN 12164
4 O-ring	Elastomer EPDM/NBR	EN 681-1
5 Kamring/ spindelhylse	Fiksert spindelmutter av avsinkingsbestandig Messing (CuZn36Pb3)	EN 12164
6 O-ring	Elastomer EPDM/NBR	EN 681-1
7 Ventiltopp	Dukttilt støpejern EN-GJS-500-7	EN 1563
8 Bolter	Rustfritt stål A2	EN 10088-1
9 Dekselpakning	Utblåsnings sikker EPDM/NBR	EN 681-1
10 Spindelmutter	Messing	EN 12164
11 Sluseport	Dukttilt støpejern EN-GJS-500-7	EN 1563
12 Belegg sluseport	Fullt vulkanisert EPDM/NBR	EN 681-1
13 Ventilt hus	Dukttilt støpejern EN-GJS-500-7	EN 1563
14 Lager	Stål	ISO 20516

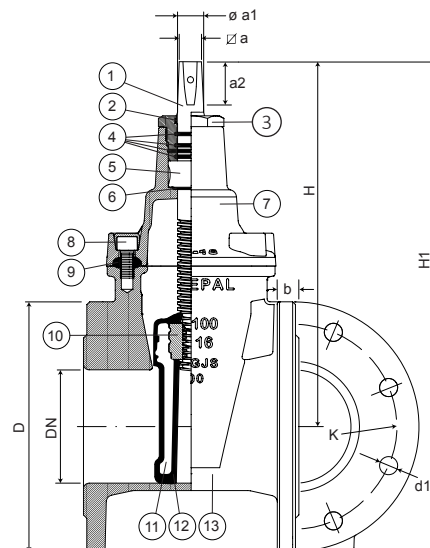

APPLIKASJONER:

- EPDM (Blå ventil):
 - Drikkevann
 - Nøytral væsker
- NBR (Rødbrun ventil):
 - Avløpsvann

ARBEIDSTEMPERATUR:

- 0-70°C (Ikke frost)

STANDARDE:

- Designet iht. EN 1074 del 1 & 2 og EN 1171
- Flenser iht. EN 1092-2 PN10/16
- Bygglengde iht. EN 558 F4

PÅ FORESPØRSEL:

- Spindel i andre kvaliteter
- Større sluseventiler

Fucoli-Somepal sluseventiler Nexus med Flens PN 10/16 Bygglengde F4; fritt gjennomløp

Fullt vulkanisert sluseport med fiksert spindelmutter i avsinkingsbestandig CW617N Messing (akseptert på UBA listen). 4 spindel tetninger sikrer lang holdbarhet. Som standard med spindel syrefast stål 1.4404 med rullede gjenger for høy styrke.

- Fritt gjennomløp
- Lukkemoment lavere enn standard
- 70 grader Maksimal arbeidstemperatur



01.110 for drikkevann

11.110 for avløpsvann

NRF nr.	NO-nr NBR	DN	Flense- boring	D mm	L mm	H mm	H1 mm	K mm	spindel (a)mm	a1 mm	a2 mm	Om- dreininger	Vekt kg
551 24 05	437 64 25	50	PN10/16	165	150	214	297	125	14,1	18	29	13	10
551 24 06	437 64 26	65	PN10/16	185	170	252	345	145	17,1	22	34	14	12
551 24 07	437 64 27	80	PN10/16	200	180	277	377	160	17,1	22	34	16	14
551 24 08	437 64 28	100	PN10/16	220	190	306	416	180	19,1	23	38	20	17
551 24 09	437 64 29	125	PN10/16	250	200	342	467	210	19,1	23	38	25	22
551 24 11	437 64 30	150	PN10/16	285	210	400	542	240	19,1	26	38	30	31
551 24 12	437 64 31	200	PN10	340	230	471	641	295	24,1	28	38	40	47
551 24 13	437 64 32	200	PN16	340	230	471	641	295	24,1	28	38	40	47
551 24 14	429 60 64	250	PN10	400	250	601	801	350	27,1	32	47	42	72
551 24 15	429 60 65	250	PN16	400	250	601	801	355	27,1	32	47	42	72



GODKJENT:



Komponent	Materiale	/Rødbrun	Standard
1 Spindel	Syrefast spindel med rullede gjenger 1.4404		EN 10088-1
2 Avstrykningsring	Elastomer		
3 Lager	POM		
4 O-ring	Elastomer EPDM/NBR		EN 681-1
5 Kamring/ spindelhylse	Fiksert spindelmutter av avsinkingsbestandig Messing (CuZn36Pb3)		EN 12164
6 Låp tetning	Elastomer EPDM/NBR		EN 681-1
7 Stoppring	Rustfritt stål		EN 10088-1
8 Ventil topp	Duktilt støpejern EN-GJS-500-7		EN 1563
9 Bolter	Rustfritt stål A2		EN 10088-1
10 Deksel pakning	Utblåsnings sikker EPDM/NBR		EN 681-1
11 Spindel mutter	Messing		EN 12164
12 Sluseport	Duktilt støpejern EN-GJS-500-7		EN 1563
13 Belegg sluseport	Fullt vulkanisert EPDM/NBR		EN 681-1
14 Glidguide	Polyamid		
15 Ventilhus	Duktilt støpejern EN-GJS-500-7		EN 1563

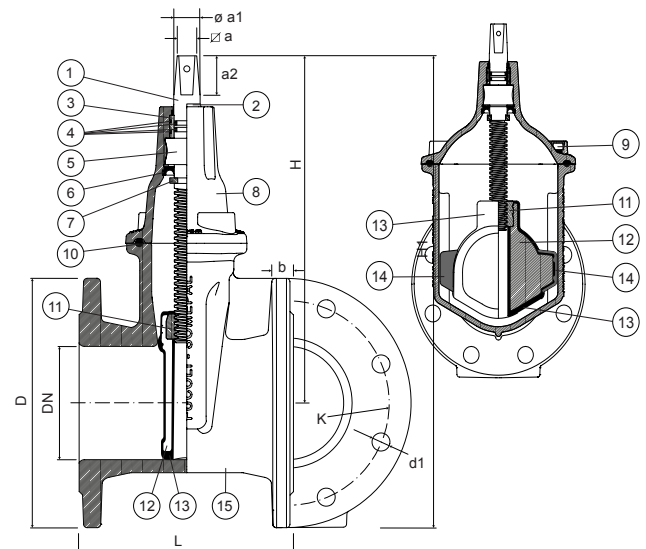

APPLIKASJONER:

- EPDM (Blå ventil):
 - Drikkevann
 - Nøytral væsker
- NBR (Rødbrun ventil):
 - Avløpsvann

ARBEIDSTEMPERATUR:

- 0-40°C (Ikke frost)

STANDARDS:

- Designet iht. EN 1074 del 1 & 2 og EN 1171
- PE100 PN16 SDR11 rør iht. EN 12201-2

PÅ FORESPØRSEL:

- Spindel i andre kvaliteter
- Større sluseventiler
- Ventil for gass



16.301 for gass



GODKJENT:



Fucoli-Somepal sluseventiler 3000 med PE-ender PN 16 PE100, PN16, SDR11; fritt gjennomløp

Fullt vulkanisert sluseport med fiksert spindelmutter i avsinkingsbestandig CW617N messing (akseptert på UBA liste). 4 spindeltetninger sikrer lang holdbarhet. Som standard med spindel syrefast stål 1.4404 med rullede gjenger for høy styrke.

- Fritt gjennomløp
- Spindeltetning kan skiftes under trykk
- Lukkemoment lavere enn standard



01.501N for avløpsvann

01.501 for drikkevann

NO-nr	NO-nr	DN	Trykk-klasse	For rør YD mm	L mm	L1 mm	H mm	H1 mm	Spindel (a) mm	a1 mm	a2 mm	Om-dreininger	Maks Nm	Vekt kg
441 73 95	437 64 41	50	PN16	63	680	190	235	276	14,1	20	29	13	25	9
441 73 96	437 64 42	65	PN16	75	700	190	250	298	14,1	22	34	13	30	11
441 73 97	437 64 43	80	PN16	90	800	230	290	350	17,1	22	34	16	40	17
441 73 98	437 64 44	100	PN16	110	800	230	325	395	19,1	24	38,7	20	50	21
441 73 99	437 64 45	125	PN16	125	845	240	362	443	19,1	26	38	25	60	26
441 74 00	437 64 46	125	PN16	140	845	240	362	451	19,1	26	38	25	60	35
441 74 01	437 64 47	150	PN16	160	900	250	425	527	19,1	28	38	30	75	40
441 74 02	437 64 48	150	PN16	180	900	250	425	527	19,1	28	38	30	75	50
441 74 03	437 64 49	200	PN16	200	1050	285	505	628	24,1	32	42	34	100	69
441 74 04	437 64 50	200	PN16	225	1050	285	505	642	24,1	32	42	34	100	70
441 74 05	437 64 51	250	PN16	250	1100	285	595	744	27,1	36	47	42	125	94
441 74 06	437 64 52	250	PN16	280	1100	285	595	745	27,1	36	47	42	125	129
441 74 07	437 64 53	300	PN16	315	1300	330	670	850	27,1	36	47	50	150	156
441 74 08	437 64 54	400	PN16	400	1400	330	940	1180	32,1	45	55	57	200	335

Komponent	Materiale BLÅ/Rødbrun	Standard
1 Spindel	Syrefast med rullede gjenger 1.4404	EN 10088-1
2 Avstrykningsring	Elastomer	
3 Gland	Messing	EN 12164
4 O-ring	Elastomer EPDM/NBR	EN 681-1
5 Kamring	Messing	EN 12164
6 O-ring	Elastomer EPDM/NBR	EN 681-1
7 Ventiltopp	Duktillt støpejern EN-GJS-500-7	EN 1563
8 Bolter	Rustfritt stål A2	EN 10088-1
9 Dekselepakning	Utblåsningsikker EPDM/NBR	EN 681-1
10 Rør	PE 100	EN 12201-2
11 Hylse	Duktillt støpejern EN-GJS-500-7	EN 1563
12 Krympslang	Plast	
13 Spindelmutter	Fiksert spindelmutter av avsinkingsbestandig Messing (CuZn36Pb3)	EN 12164
14 Sluseport	Duktillt støpejern EN-GJS-500-7	EN 1563
15 Belegg sluseport	Fullt vulkanisert EPDM/NBR	EN 681-1
16 Ventilhus	Duktillt støpejern EN-GJS-500-7	EN 1563

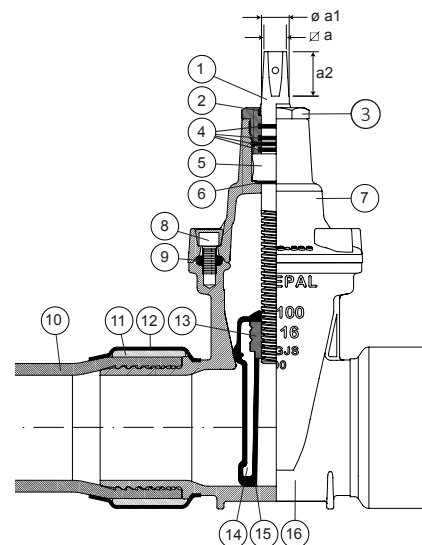



APPLIKASJONER:

- EPDM (Blå ventil):
 - Drikkevann
 - Nøytral væsker
- NBR (Rødbrun ventil):
 - Avløpsvann

ARBEIDSTEMPERATUR:

- 0-40°C (Ikke frost)

STANDARDE:

- Designet iht. EN 1074 del 1 & 2 og EN 1171
- PE100 PN16 SDR11 rør iht. EN 12201-2

PÅ FORESPØRSEL:

- Spindel i andre kvaliteter
- Større sluseventiler
- Ventil for gass



16.301 for gass

Fucoli-Somepal sluseventiler 3000 med PE-ender PN 10

Med PE-ender, PE100, PN10, SDR17; fritt gjennomløp

Fullt vulkanisert sluseport med fiksert spindelmutter i avsinkingsbestandig CW617N messing (akseptert på UBA liste). 4 spindelretninger sikrer lang holdbarhet. Som standard med spindel syrefast stål 1.4404 med rullede gjenger for høy styrke.

- Fritt gjennomløp
- Spindelretning kan skiftes under trykk
- Lukkemoment lavere enn standard



01.501N for avløpsvann

01.501 for drikkevann

NO-nr	NO-nr	DN	Trykk-	For rør YD	L	L1	H	H1	Spindel	a1	a2	Om-	Maks	Vekt
EPDM	NBR		klasse	mm	mm	mm	mm	mm	(a) mm	mm	mm	dreininger	Nm	kg
441 73 81	437 64 55	50	PN10	63	680	190	235	276	14,1	20	29	13	25	9
441 73 82	437 64 56	65	PN10	75	700	190	250	298	14,1	22	34	13	30	11
441 73 83	437 64 57	80	PN10	90	800	230	290	350	17,1	22	34	16	40	17
441 73 84	437 64 58	100	PN10	110	800	230	325	395	19,1	24	387	20	50	21
441 73 85	437 64 59	125	PN10	125	845	240	362	443	19,1	26	38	25	60	26
441 73 86	437 64 60	125	PN10	140	845	240	362	451	19,1	26	38	25	60	35
441 73 87	437 64 61	150	PN10	160	900	250	425	527	19,1	28	38	30	75	40
441 73 88	437 64 62	150	PN10	180	900	250	425	527	19,1	28	38	30	75	50
441 73 89	437 64 63	200	PN10	200	1050	285	505	628	24,1	32	42	34	100	69
441 73 90	437 64 64	200	PN10	225	1050	285	505	642	24,1	32	42	34	100	70
441 73 91	437 64 65	250	PN10	250	1100	285	595	744	27,1	36	47	42	125	94
441 73 92	437 64 66	250	PN10	280	1100	285	595	745	27,1	36	47	42	125	129
441 73 93	437 64 67	300	PN10	315	1300	330	670	850	27,1	36	47	50	150	156
441 73 94	437 64 68	400	PN10	400	1400	330	940	1180	32,1	45	55	57	200	335



GODKJENT:



Komponent	Materiale BLÅ/Rødbrun	Standard
1 Spindel	Syrefast med rullede gjenger 1.4404	EN 10088-1
2 Avstrykningsring	Elastomer	
3 Gland	Messing	EN 12164
4 O-ring	Elastomer EPDM/NBR	EN 681-1
5 Kamring	Messing	EN 12164
6 O-ring	Elastomer EPDM/NBR	EN 681-1
7 Ventiltopp	Dukttilt støpejern EN-GJS-500-7	EN 1563
8 Bolter	Rustfritt stål A2	EN 10088-1
9 Dekselepakning	Utblåsningsikker EPDM/NBR	EN 681-1
10 Rør	PE 100	EN 12201-2
11 Hylse	Dukttilt støpejern EN-GJS-500-7	EN 1563
12 Krympslang	Plast	
13 Spindelmutter	Fiksert spindelmutter av avsinkingsbestandig Messing (CuZn36Pb3)	EN 12164
14 Sluseport	Dukttilt støpejern EN-GJS-500-7	EN 1563
15 Belegg sluseport	Fullt vulkanisert EPDM/NBR	EN 681-1
16 Ventilhus	Dukttilt støpejern EN-GJS-500-7	EN 1563

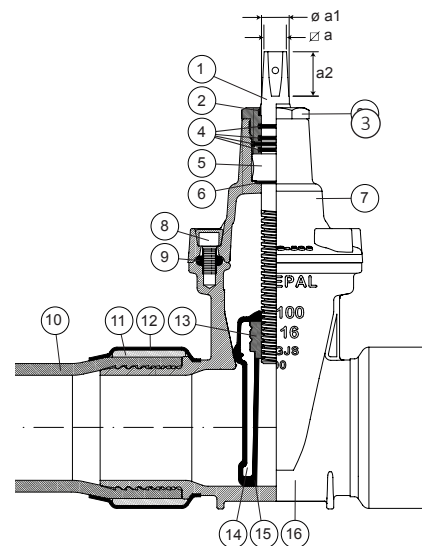



APPLIKASJONER:

- EPDM (Blå ventil):
 - Drikkevann
 - Nøytral væsker
- NBR (Rødbrun ventil):
 - Avløpsvann

ARBEIDSTEMPERATUR:

- 0-70°C (Ikke frost)

STANDARDS:

- Designet iht. EN 1074 del 1 & 2 og EN 1171
- For PVC rør iht. EN ISO 1452-2

PÅ FORESPØRSEL:

- Spindel i andre kvaliteter
- Større sluseventiler

Fucoli-Somepal sluseventiler 3000 med muffler PN 16

For PVC-rør; fritt gjennomløp

Fullt vulkanisert sluseport med fiksert spindelmutter i avsinkingsbestandig CW617N Messing (akseptert på UBA liste). 4 spindelтетninger sikrer lang holdbarhet. Som standard med spindel syrefast stål 1.4404 med rullede gjenger for høy styrke.

- Fritt gjennomløp
- Spindelтетning kan skiftes under trykk
- Lukkemoment lavere enn standard



01.401 for drikkevann 01.301 for avløpsvann

NO-nr	NO-nr	DN	Trykk-klasse	For rør YD	D1	L	E	H	H1	Spindel	Om-dreinger	Maks Nm	Vekt kg
EPDM	NBR			mm	mm	mm	mm	mm	mm	mm			
441 73 27	437 63 72	40	PN16	50	74	220	76	234	274	14,1	13	25	7
441 73 28	437 63 73	50	PN16	63	93	250	91	235	285	14,1	13	25	7
441 73 29	437 63 74	65	PN16	75	106	270	99	250	305	17,1	13	30	9
441 73 30	437 63 75	80	PN16	90	124	280	102	290	355	17,1	20	40	13
441 73 31	437 63 76	100	PN16	110	147	300	111	325	400	19,1	20	50	16
441 73 32	437 63 77	125	PN16	125	161	325	117	362	445	19,1	25	60	19
441 73 33	437 63 78	125	PN16	140	178	325	117	362	455	19,1	25	60	20
441 73 34	437 63 79	150	PN16	160	201	350	117	425	530	19,1	30	75	30
441 73 35	437 63 80	200	PN16	200	245	400	137	505	630	24,1	34	100	44
437 65 05	437 65 06	200	PN16	225	271	400	135	505	643	24,1	34		
441 73 36	437 63 81	250	PN16	250	302	450	150	595	750	27,1	42	125	47
441 73 37	437 63 82	300	PN16	315	372	490	166	670	860	27,1	50	150	65
441 73 38	437 63 83	400	PN16	400	464	640	195	940	1180	32,1	57	200	98



GODKJENT:



Komponent	Materiale	/Rødbrun	Standard
1 Spindel	Syrefast spindel med rullede gjenger 1.4404		EN 10088-1
2 Avstrykningsring	Elastomer		
3 Øvre spindelmutter	Messing		EN 12164
4 O-ring	Elastomer EPDM/NBR		EN 681-1
5 Kamring/spindelhylse	Fiksert spindelmutter av avsinkingsbestandig Messing (CuZn36Pb3)		EN 12164
6 O-ring	Elastomer EPDM/NBR		EN 681-1
7 Ventiltopp	Duktilt støpejern EN-GJS-500-7		EN 1563
8 Bolter	Rustfritt stål A2		EN 10088-1
9 Dekselpakning	Utblåsningsikker EPDM/NBR		EN 681-1
10 Lepperingtetning	EPDM/NBR		EN 681-1
11 Spindelmutter	Messing		EN 12164
12 Sluseport	Duktilt støpejern EN-GJS-500-7		EN 1563
13 Belegg sluseport	Fullt vulkanisert EPDM/NBR		EN 681-1
14 Ventilhus	Duktilt støpejern EN-GJS-500-7		EN 1563
15 Lager	Stål		ISO 20516

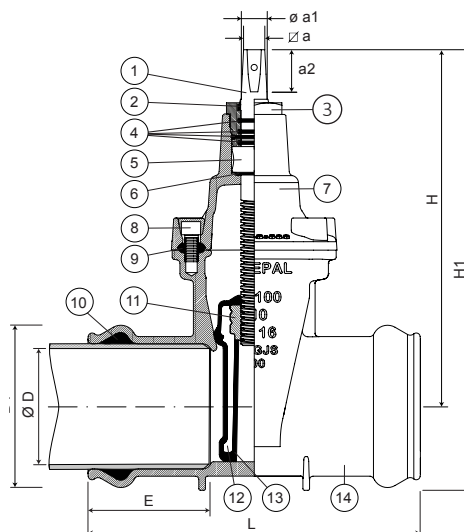



Fucoli - Somepal
FUNDAÇÃO DE FERRO, S.A.

APPLIKASJONER:

- EPDM (Blå ventil):
 - Drikkevann
 - Nøytral væsker
- NBR (Rødbrun ventil):
 - Avløpsvann

ARBEIDSTEMPERATUR:

- 0-70°C (Ikke frost)

STANDARDE:

- Designet iht. EN 1074 del 1 & 2 og EN 1171
- Flenser iht. EN 1092-2 PN10/16
- Byggglengde iht. EN 558 F4
- ISO top Flens iht. ISO 5210

PÅ FORESPØRSEL:

- Spindel i andre kvaliteter
- Større sluseventiler

Fucoli-Somepal sluseventiler 3000 med flens, for elektrisk aktuator PN 10/16

Kort byggglengde F4; fritt gjennomløp

Fullt vulkanisert sluseport med fiksert spindelmutter i avsinkingsbestandig CW617N Messing (akseptert på UBA liste). 4 spindel tetninger sikrer lang holdbarhet. Som standard med spindel syrefast stål 1.4404 med rullede gjenger for høy styrke.

- Fritt gjennomløp
- Spindel tetning kan skiftes under trykk
- Lukkemoment lavere enn standard
- 70 grader Maksimal arbeidstemperatur

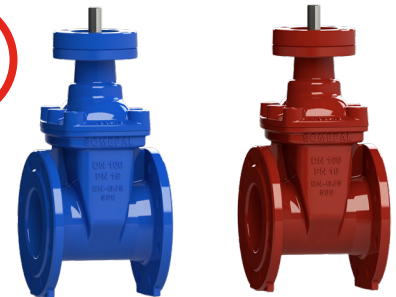

01.102 for drikkevann

11.102 for avløpsvann

NO-nr	NO-nr	DN	Flense- boring	D	L	H	H1	H2	K	Uttak	D1	D2	a1	a2	h	Om- dreininger	Maks Nm	Vekt kg
EPDM	NBR			mm	mm	mm	mm	mm	mm	ISO5210	mm	mm	mm	mm	mm			
4417285	4376469	40	PN10/16	150	140	207	177	282	110	F10	125	102	20	6	30	10	25	10
4417286	4376470	50	PN10/16	165	150	238	208	321	125	F10	125	102	20	6	30	13	25	12
4417287	4376471	60	PN10/16	175	170	250	217	338	135	F10	125	102	20	6	33	13	30	14
4417288	4376472	65	PN10/16	185	170	250	217	343	145	F10	125	102	20	6	33	16	30	18
4417289	4376473	80	PN10/16	200	180	286	253	386	160	F10	125	102	20	6	33	20	40	19
4417290	4376474	100	PN10/16	220	190	325	286	435	180	F10	125	102	20	6	39	25	50	23
4417292	4376475	125	PN10/16	250	200	362	323	487	210	F10	125	102	20	6	39	30	60	28
4417293	4376476	150	PN10/16	285	210	425	384	568	240	F10	125	102	20	6	41	34	75	36
4417294	4376477	200	PN10	340	230	505	459	683	295	F10	125	102	20	6	46	34	100	53
4417295	4376478	200	PN16	340	230	505	459	683	295	F10	125	102	20	6	46	42	100	53
4417296	4376479	250	PN10	400	250	595	545	805	350	F14	175	140	30	8	50	42	125	77
4417297	4376480	250	PN16	400	250	595	545	805	355	F14	175	140	30	8	50	50	125	77
4417298	4376481	300	PN10	455	270	670	620	898	400	F14	175	140	30	8	50	50	150	107
4417299	4376482	300	PN16	455	270	670	620	898	410	F14	175	140	30	8	50	57	150	110
4417300	4376483	350	PN10	505	290	940	875	1193	460	F14	175	140	30	8	65	57	175	220
4417301	4376484	350	PN16	520	290	940	875	1200	470	F14	175	140	30	8	65	57	175	224
4417302	4376485	400	PN10	565	310	940	875	1223	515	F14	175	140	30	8	65	57	200	238
4417303	4376486	400	PN16	580	310	940	875	1230	525	F14	175	140	30	8	65	57	200	244



GODKJENT:



Komponent	Materiale / Rødbrun	Standard
1 Spindel	Syrefast spindel med rullede gjenger 1.4404	EN 10088-1
2 Avstrykningsring	Elastomer	
3 Øvre spindelmutter	Messing	EN 12164
4 O-ring	Elastomer EPDM/NBR	EN 681-1
5 Kamring/spindelhylse	Fiksert spindelmutter av avsinkingsbestandig Messing (CuZn36Pb3)	EN 12164
6 O-ring	Elastomer EPDM/NBR	EN 681-1
7 Ventiltopp	Duktilt støpejern EN-GJS-500-7	EN 1563
8 Bolter	Rustfritt stål A2	EN 10088-1
9 Dekselpakning	Utlåsningsikker EPDM/NBR	EN 681-1
10 Spindelmutter	Messing	EN 12164
11 Sluseport	Duktilt støpejern EN-GJS-500-7	EN 1563
12 Belegg sluseport	Fullt vulkanisert EPDM/NBR	EN 681-1
13 Ventilhus	Duktilt støpejern EN-GJS-500-7	EN 1563
14 Lager	Stål	ISO 20516
15 Flense	Duktilt støpejern EN-GJS-500-7	EN 1563

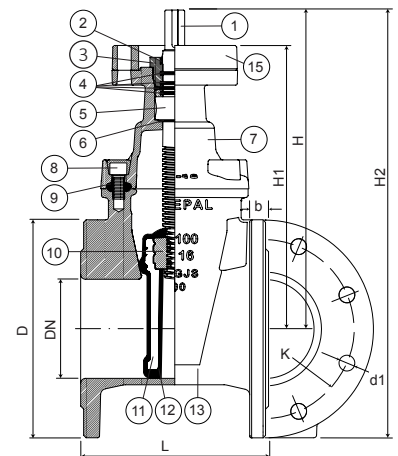



APPLIKASJONER:

- EPDM (Blå ventil):
 - Drikkevann
 - Nøytral væsker
- NBR (Rødbrun ventil):
 - Avløpsvann

ARBEIDSTEMPERATUR:

- 0-70°C (Ikke frost)

STANDARDE:

- Designet iht. EN 1074 del 1 & 2 og EN 1171
- For PE-rør 80 og 100 iht. EN 12201-2, DIN 8074
- For PVC-rør iht. EN ISO 1452-2

RANGE

System BlockPlus rørdeler
Tilgjengelig fra DN50-200.



GODKJENT:



Fucoli-Somepal sluseventiler BlockPlus PN 16

Med strekkfaste Muffer for PE og PVC-rør, fritt gjennomløp

Fullt vulkanisert sluseport med fiksert spindelmutter i avsinkingsbestandig CW617N Messing (akseptert på UBA liste). 4 spindelretninger sikrer lang holdbarhet.

Som standard med spindel syrefast stål 1.4404 med rullede gjenger for høy styrke. Strekkfast for PE og PVC, tetning med dobbelt leppepakning.

- Mjukstengende/Myktettende
- BlockPlus strekkfaste Muffer
- Lukkemoment lavere enn standard
- Innovativt strekkfast system
- Muliggjør tiltrekning ifra ovansiden



01.410 for drikkevann

NO-nr	DN	Trykk-klasse	For rør YD mm	L mm	E mm	H mm	H1 mm	Spindel (a) mm	a1 mm	a2 mm	Om-dreininger	Maks Nm	Vekt kg
437 63 85	50	PN16	63	227	86	214	277	14,1	18	29	13	25	8
437 63 86	65	PN16	75	249	94	252	300	17,1	22	34	14	30	11
437 63 87	80	PN16	90	262	97	277	345	17,1	22	34	16	40	14
437 63 88	100	PN16	110	264	102	306	398	19,1	23	38	20	50	15
437 63 89	125	PN16	125	302	108	342	450	19,1	23	38	25	60	22
437 63 90	150	PN16	160	338	125	400	510	19,1	26	38	30	60	31
437 63 91	200	PN16	200	401	138	471	606	24,1	28	38	40	75	46

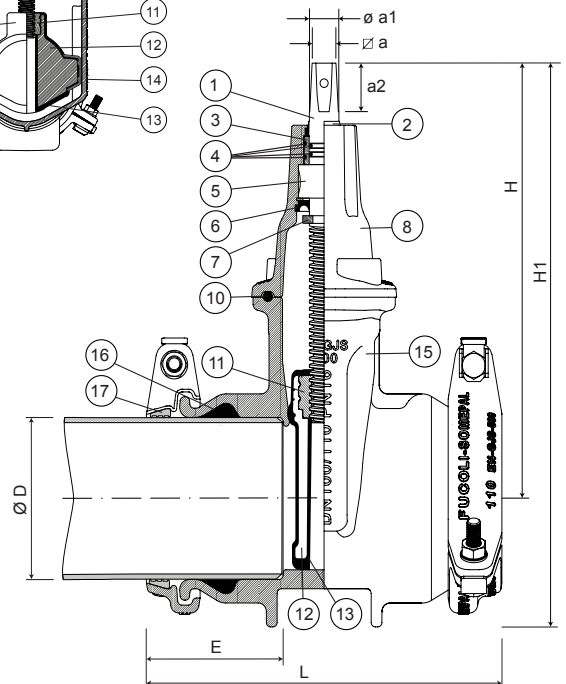
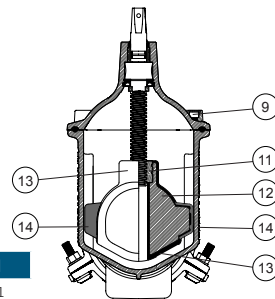
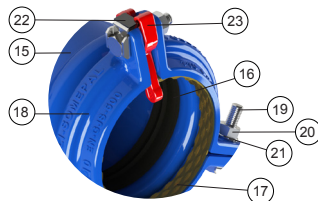

Komponent	Materiale / Rødbrun	Standard
1 Spindel	Syrefast spindel med rullede gjenger 1.4404	EN 10088-1
2 Avstrykningsring	Elastomer	
3 Lager	POM	
4 O-ring	Elastomer EPDM/NBR	EN 681-1
5 Kamring/spindelhylse	Fiksert spindelmutter av avsinkingsbestandig Messing (CuZn36Pb3)	EN 12164
6 Låpsettning	Elastomer EPDM/NBR	EN 681-1
7 Stoppring	Rustfritt stål	EN 10088-1
8 Ventiltopp	Duktilt støpejern EN-GJS-500-7	EN 1563
9 Bolter	Rustfritt stål A2	EN 10088-1
10 Dekselpakning	Utblåsningsikker EPDM/NBR	EN 681-1
11 Spindelmutter	Messing	EN 12164
12 Sluseport	Duktilt støpejern EN-GJS-500-7	EN 1563
13 Belegg sluseport	Fullt vulkanisert EPDM/NBR	EN 681-1
14 Glidguide	Polyamid	
15 Ventilhus	Duktilt støpejern EN-GJS-500-7	EN 1563
16 Lepperingsstetning	EPDM/NBR	EN 681-1
17 Gripping	Messing (CuZn36Pb3)	En 1982
18 Låsring	Duktilt støpejern EN-GJS-500-7	EN 1563
19 Bolter	Rustfritt stål A2	EN 10088-1
20 Muttere	Syrefast stål A4	EN 10088-1
21 Skiver	Rustfritt stål A2	EN 10088-1
22 Bolter låssystem	Rustfritt stål A2 med beskyttelsesbelegg	EN 10088-1
23 Momentbegrensare	Polypropylen	



Fucoli - Somepal
FUNDAÇÃO DE FERRO, S.A.

APPLIKASJONER:

- EPDM (Blå ventil):
 - Drikkevann
 - Nøytral væsker
- NBR (Rødbrun ventil):
 - Avløpsvann

ARBEIDSTEMPERATUR:

- 0-70°C (Ikke frost)

STANDARDE:

- Designet iht. EN 1074 del 1 & 2 og EN 1171
- For PVC rør iht. EN ISO 1452-2

PÅ FORESPØRSEL:

- Spindel i andre kvaliteter
- Større sluseventiler
- Sluseventiler med spissender:

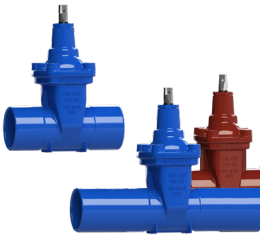

GODKJENT:



Fucoli-Somepal sluseventiler 3000 med muffe PN 16

For PVC-rør; fritt gjennomløp

Fullt vulkanisert sluseport med fiksert spindelmutter i avsinkingsbestandig CW617N Messing (akseptert på UBA liste). 4 spindel tetninger sikrer lang holdbarhet. Som standard med spindel syrefast stål 1.4404 med rullede gjenger for høy styrke.

- Fritt gjennomløp
- Spindel tetning kan skiftes under trykk
- Lukkemoment lavere enn standard



01.401 for drikkevann 01.301 for avløpsvann

NO-nr	NO-nr	DN	Trykk-klasse	For rør YD mm	D1 mm	L mm	E mm	H mm	H1 mm	Spindel mm	Om-dreinger	Maks Nm	Vekt kg
441 73 27	437 63 72	40	PN16	50	74	220	76	234	274	14,1	13	25	7
441 73 28	437 63 73	50	PN16	63	93	250	91	235	285	14,1	13	25	7
441 73 29	437 63 74	65	PN16	75	106	270	99	250	305	17,1	13	30	9
441 73 30	437 63 75	80	PN16	90	124	280	102	290	355	17,1	20	40	13
441 73 31	437 63 76	100	PN16	110	147	300	111	325	400	19,1	20	50	16
441 73 32	437 63 77	125	PN16	125	161	325	117	362	445	19,1	25	60	19
441 73 33	437 63 78	125	PN16	140	178	325	117	362	455	19,1	25	60	20
441 73 34	437 63 79	150	PN16	160	201	350	117	425	530	19,1	30	75	30
441 73 35	437 63 80	200	PN16	200	245	400	137	505	630	24,1	34	100	44
437 65 05	437 65 06	200	PN16	225	271	400	135	505	643	24,1	34		
441 73 36	437 63 81	250	PN16	250	302	450	150	595	750	27,1	42	125	47
441 73 37	437 63 82	300	PN16	315	372	490	166	670	860	27,1	50	150	65
441 73 38	437 63 83	400	PN16	400	464	640	195	940	1180	32,1	57	200	98

Komponent	Materiale	/Rødbrun	Standard
1 Spindel	Syrefast spindel med rullede gjenger 1.4404		EN 10088-1
2 Avstrykningsring	Elastomer		
3 Øvre spindelmutter	Messing		EN 12164
4 O-ring	Elastomer EPDM/NBR		EN 681-1
5 Kamring/spindelhylse	Fiksert spindelmutter av avsinkingsbestandig Messing (CuZn36Pb3)		EN 12164
6 O-ring	Elastomer EPDM/NBR		EN 681-1
7 Ventiltopp	Duktilt støpejern EN-GJS-500-7		EN 1563
8 Bolter	Rustfritt stål A2		EN 10088-1
9 Dekselpakning	Utblåsningsikker EPDM/NBR		EN 681-1
10 Lepperings tetning	EPDM/NBR		EN 681-1
11 Spindelmutter	Messing		EN 12164
12 Sluseport	Duktilt støpejern EN-GJS-500-7		EN 1563
13 Belegg sluseport	Fullt vulkanisert EPDM/NBR		EN 681-1
14 Ventilhus	Duktilt støpejern EN-GJS-500-7		EN 1563
15 Lager	Stål		ISO 20516

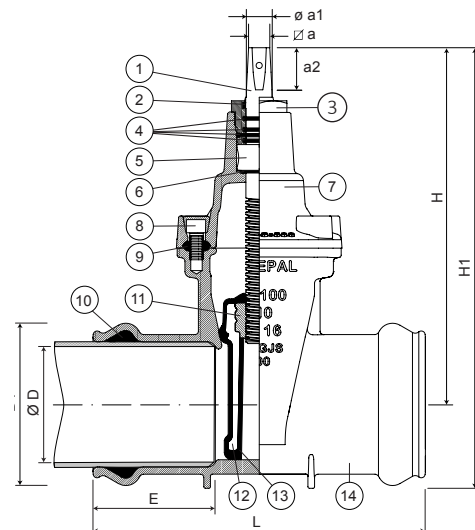



ARBEIDSTEMPERATUR:

- 0-70°C (Ikke frost)

STANDARDER:

- Designet iht. EN 1074 del 1 & 2 og EN 593
- Flenser iht. EN 1092-2 PN10/16/25
- Bygg lengde iht. EN 558 tabell 2 F4

PÅ FORESPØRSEL:

- Dreiespjeld for høye trykk
- Tetning i NBR/SBR
- Spindel i andre kvaliteter
- Girboks med pos. indikator

KORROSJONS-BESKYTTELSE:

- Epoxy iht. GSK DIN 30677 (RAL GZ662)

Fucoli-Somepal Dreiespjeldventiler PN10/16 Serie 04.100

For å sikre lengst mulig levetid leveres alle ventilene med syrefaste spindel. Ventilenes konstruksjon sørger for lavest mulig lukkemoment.

Dreiespjeldventilene er dobbelteksentriske og leveres med ikkegrert sete og gir fra Rotork for montasje ovan mark med posisjonsindikering.

- Dobbelteksentrisk
- DN150- DN1200
- Pakning av EPDM
- Lavt lukkemoment
- Leveres med syrefast spindelhylse

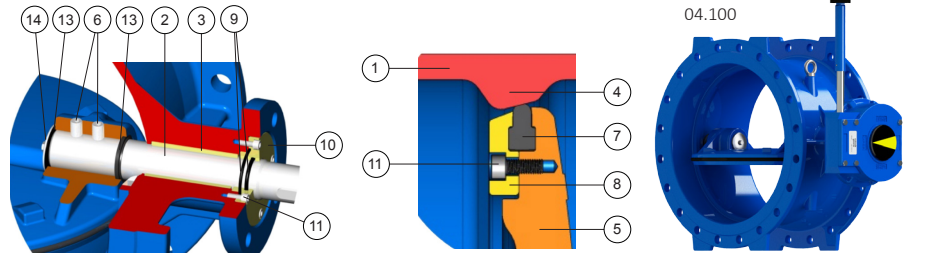

NO-nr	NO-nr	DN	Flenseboring	L	H	Vekt
Med håndratt	For nedgraving; gir IP68			mm	mm	kg
441 70 84	441 74 09	150	PN10/16	210	294	35
441 70 85	441 74 23	200	PN10	230	304	48
441 70 86	441 74 24	250	PN10	250	380	74
441 70 87	441 74 25	300	PN10	270	380	94
441 70 88	441 74 26	350	PN10	290	441	125
441 70 89	441 74 27	400	PN10	310	441	141
441 70 90	441 74 28	450	PN10	330	555	197
441 70 91	441 74 29	500	PN10	350	555	232
441 70 92	441 74 30	600	PN10	390	610	331
441 70 94	441 74 31	700	PN10	430	660	485
441 70 95	441 74 32	800	PN10	470	660	563
441 70 96	441 74 33	900	PN10	510	660	910
441 70 97	441 74 34	1000	PN10	550	670	1083

Komponent	Materiale	Standard
1 Hus	Duktilt støpejern (EN-GJS-500-7)	DIN EN 1563
2 Spindel	Rustfritt stål (AISI 304)	EN 10088-1
3 Spindelbusning	Bronze CuSn7Zn4Pb7	EN1982
4 Sete	Duktilt støpejern (EN-GJS-500-7)	DIN EN 1563
5 Spjeld	Duktilt støpejern (EN-GJS-500-7)	DIN EN 1563
6 Stud	Rustfritt stål A2	EN 10088-1
7 Tetningsring	EPDM	BS EN 681-1
8 festeskive	Duktilt støpejern (EN-GJS-500-7)	DIN EN 1563
9 O-ringer	EPDM	BS EN 681-1
10 Låsring o-ring	Bronze CuSn7Zn4Pb7	EN1982
11 Bolter	Rustfritt stål A2	EN 10088-1
12 Side bonnet	Duktilt støpejern (EN-GJS-500-7)	DIN EN 1563
13 Spindeltetning	Elastomer EPDM	EN 681-1
14 Spindelbricka	Rustfritt stål (AISI 304)	EN 10088-1
15 Girboks	Snäckgir	
16 Slepeøye	Zinkpläterad stål	
17 Handratt	Printed steel ST W24	10305-3
Korrosjons beskyttelse	Epoxy iht. GSK RAL GZ662	DIN 30677-2

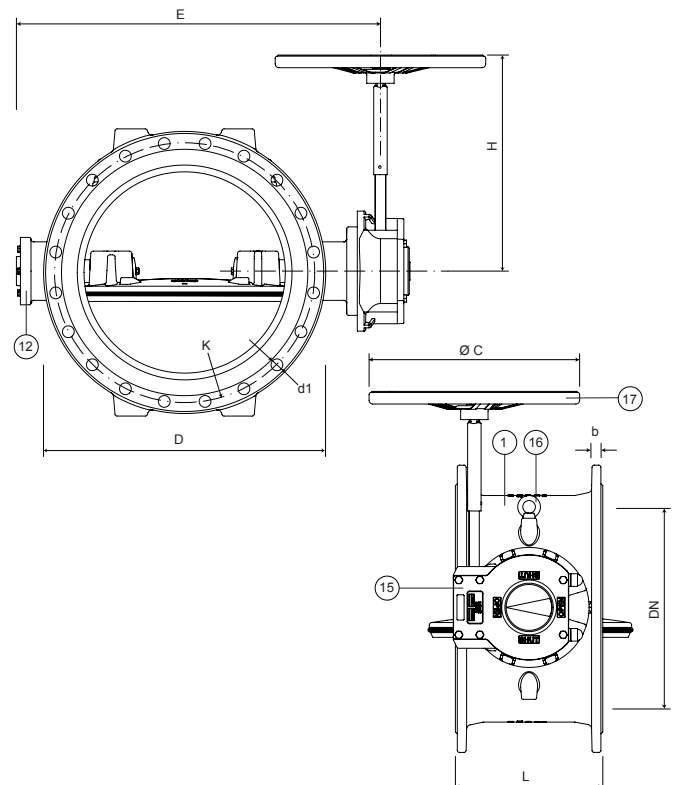

GODKJENT:



ARBEIDSTEMPERATUR:

- 0-70°C (Ikke frost)

STANDARDS:

- Designet iht. EN 1074 del 1 & 2 og EN 593
- Flenser iht. EN 1092-2 PN10/16/25
- Bygglengde iht. EN 558 tabell 2 F4

PÅ FORESPØRSEL:

- Dreiespjeldventiler for høye trykk
- Tetning i NBR/SBR
- Spindel i andre kvaliteter

Fucoli-Somepal Dreiespjeldventiler PN10/16

Serie 04.102 med syrefast sete 1.4404

For å sikre lengst mulig levetid leveres alle ventilene med syrefaste spindel. Ventilenes konstruksjon sørger for lavest mulig lukkemoment.

Dreiespjeldventilene er dobbelteksentriske og leveres med ikkegrert sete og gir fra Rotork for montasje ovan mark med posisjonsindikering.

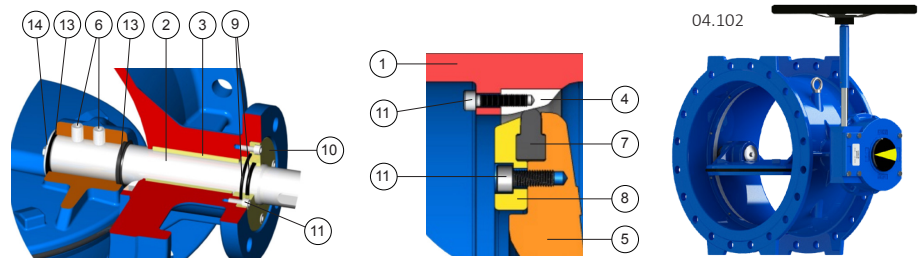

NO-nr	NO-nr	DN	Flenseboring	L	H	Vekt
Med hånddratt	For nedgravning; gir IP68			mm	mm	kg
441 74 36	441 74 63	150	PN10/16	210	294	35
441 74 50	441 74 77	200	PN10	230	304	46
441 74 51	441 74 78	250	PN10	250	380	74
441 74 52	441 74 79	300	PN10	270	380	91
441 74 53	441 74 80	350	PN10	290	441	127
441 74 54	441 74 81	400	PN10	310	441	148
441 74 55	441 74 82	450	PN10	330	555	157
441 74 56	441 74 83	500	PN10	350	555	233
441 74 57	441 74 84	600	PN10	390	610	312
441 74 58	441 74 85	700	PN10	430	660	460
441 74 59	441 74 86	800	PN10	470	660	582
441 74 60	441 74 87	900	PN10	510	660	895
441 74 61	441 74 88	1000	PN10	550	670	1081

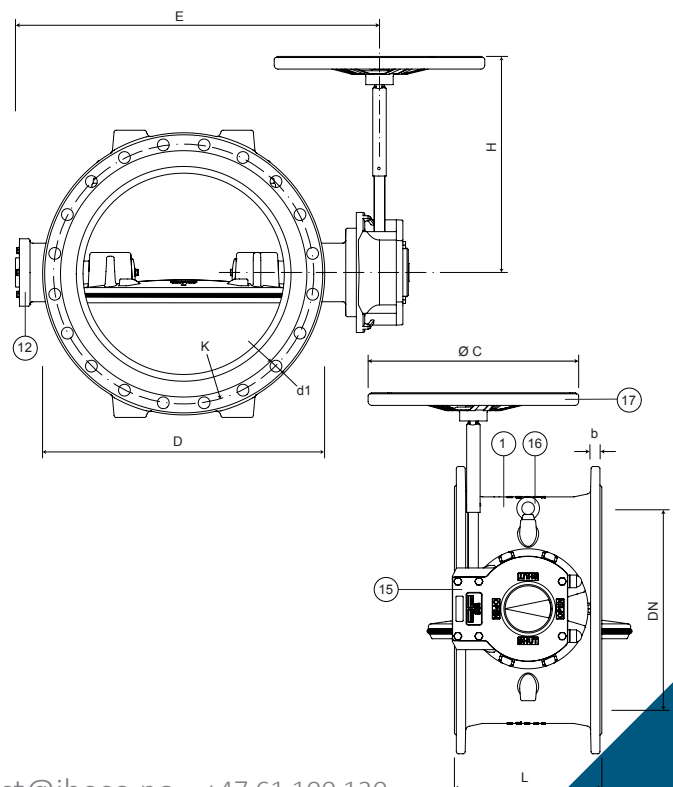

Komponent	Materiale	Standard
1 Hus	Duktilt støpejern (EN-GJS-500-7)	DIN EN 1563
2 Spindel	Rustfritt stål (AISI 304)	EN 10088-1
3 Spindelbusning	Bronze CuSn7Zn4Pb7	EN1982
4 Sete	Syrefast 1.4404	EN 10088-1
5 Spjeld	Duktilt støpejern (EN-GJS-500-7)	DIN EN 1563
6 Stud	Rustfritt stål A2	EN 10088-1
7 Tetningsring	EPDM	BS EN 681-1
8 festeskive	Duktilt støpejern (EN-GJS-500-7)	DIN EN 1563
9 O-ringer	EPDM	BS EN 681-1
10 Låsring o-ring	Bronze CuSn7Zn4Pb7	EN1982
11 Bolter	Rustfritt stål A2	EN 10088-1
12 Side bonnet	Duktilt støpejern (EN-GJS-500-7)	DIN EN 1563
13 Spindeltetning	Elastomer EPDM	EN 681-1
14 Spindelbricka	Syrefast 1.4404	EN 10088-1
15 Girboks	Snäckgir	
16 Slepeøye	Zinkpläterad stål	
17 Handratt	Printed steel ST W24	10305-3
Korrosjons beskyttelse	Epoxy iht. GSK RAL GZ662	DIN 30677-2

GODKJENT:

LINER ALTERNATIVER:

- EPDM (standard)
- NBR
- FKM /Viton®
- PTFE

SPJELD ALTERNATIVER:

- AISI 316 (standard)
- Nikkelbelagt duktilt støpejern
- Aluminium-Bronze

AKTUATORTYPER:

- Spak (standard fra DN25 – 150)
- Gir og ratt (standard fra > DN150)
- Enkeltvirkende pneumatisk aktuator
- Dobbeltvirkende pneumatisk aktuator
- Elektrisk aktuator Type Rotork, Auma Etc.

RELEVANT TILBEHØR:

- Mekaniske endebrytere for gir og ratt
- Lås og posisjonsindikator for gir og ratt
- Endebryter on/off for spak
- Kjede-kit for kjedebetjening av gir

CERTIFISERINGER:

IBECO sentrisk dreiespjeldventiler

PN 10/16

Lug eller wafer modell. Ventilhus i støpejern og syrefast spjeld som standard. Hus og spjeld kan også leveres i andre materialer. Disse ventilene kan brukes i drikkevannssystemer og industrielle applikasjoner. Leveres med håndspak, gir og ratt, eller annen aktivering på forespørsel



IBECO Dreiespjeld Wafer J9

	Med håndspak	Med girboks	Med pneumatisk aktuator	Med elektrisk aktuator 230V	Med elektrisk aktuator 24V DC
DN	Art.nr.	Art.nr.	Art.nr.	Art.nr.	Art.nr.
50	J9.128050L16C	J9.128050R16C	J9.128050D16C	J9.128050E16C	J9.128050E16B
65	J9.128065L16C	J9.128065R16C	J9.128065D16C	J9.128065E16C	J9.128065E16B
80	J9.128080L16C	J9.128080R16C	J9.128080D16C	J9.128080E16C	J9.128080E16B
100	J9.128100L16C	J9.128100R16C	J9.128100D16C	J9.128100E16C	J9.128100E16B
125	J9.128125L16C	J9.128125R16C	J9.128125D16C	J9.128125E16C	J9.128125E16B
150	J9.128150L16C	J9.128150R16C	J9.128150D16C	J9.128150E16C	J9.128150E16B
200	J9.123200010C	J9.123200010C	J9.123200010C	J9.123200010C	J9.123200010B
200	J9.123200016C	J9.123200016C	J9.123200016C	J9.123200016C	J9.123200016B
250	J9.128250L10C	J9.128250R10C	J9.128250D10C	J9.128250E10C	J9.128250E10B
250	J9.128020L16C	J9.128020R16C	J9.128020D16C	J9.128020E16C	J9.128020E16B
300	J9.128300L10C	J9.128300R10C	J9.128300D10C	J9.128300E10C	J9.128300E10B
300	J9.128300L16C	J9.128300R16C	J9.128300D16C	J9.128300E16C	J9.128300E16B
400		J9.128400R10C	J9.128400D10C	J9.128400E10C	J9.128400E10B
400		J9.128400R16C	J9.128400D16C	J9.128400E16C	J9.128400E16B

IBECO Dreiespjeld LUG L9

	Med håndspak	Med girboks	Med pneumatisk aktuator	Med elektrisk aktuator 230V	Med elektrisk aktuator 24V DC
DN	Art.nr.	Art.nr.	Art.nr.	Art.nr.	Art.nr.
50	L9.128050L16C	L9.128050R16C	L9.128050D16C	L9.128050E16C	L9.128050E16B
65	L9.128065L16C	L9.128065R16C	L9.128065D16C	L9.128065E16C	L9.128065E16B
80	L9.128080L16C	L9.128080R16C	L9.128080D16C	L9.128080E16C	L9.128080E16B
100	L9.128100L16C	L9.128100R16C	L9.128100D16C	L9.128100E16C	L9.128100E16B
125	L9.128125L16C	L9.128125R16C	L9.128125D16C	L9.128125E16C	L9.128125E16B
150	L9.128150L16C	L9.128150R16C	L9.128150D16C	L9.128150E16C	L9.128150E16B
200	L9.123200010C	L9.123200010C	L9.123200010C	L9.123200010C	L9.123200010B
200	L9.123200016C	L9.123200016C	L9.123200016C	L9.123200016C	L9.123200016B
250	L9.128250L10C	L9.128250R10C	L9.128250D10C	L9.128250E10C	L9.128250E10B
250	L9.128020L16C	L9.128020R16C	L9.128020D16C	L9.128020E16C	L9.128020E16B
300	L9.128300L10C	L9.128300R10C	L9.128300D10C	L9.128300E10C	L9.128300E10B
300	L9.128300L16C	L9.128300R16C	L9.128300D16C	L9.128300E16C	L9.128300E16B
400		L9.128400R10C	L9.128400D10C	L9.128400E10C	L9.128400E10B
400		L9.128400R16C	L9.128400D16C	L9.128400E16C	L9.128400E16B

MATERIALE:

- Duktilt støpejern EN-GJS-400-15 (EN 1563)
- Flenser iht. EN 1092-2 (ISO 7005-2)
- Bygglengde iht. EN 558-1
- Epoxybelegg iht. 14901 (DIN30677-2) og GSK sertifisering (RAL-GZ 662)

PÅ FORESPØRSEL

- Spjeld av syrefast stål A4
- Med elektrisk aktuator



IBECO Skyvespjeld PN10 A2

Skyvespjelden er produsert med spjeld i rustfritt stål og er konstruert for bruk i avløpsapplikasjoner. Skyvespjeldventilen har ett slett gjennomløp.



Art. nr.	Art. nr.	DN	L	H	Vekt	
Med hånddratt	Med pneumatisk aktuator					
PN 10	PN 10		mm	mm	kg	
SKJ-050-10	SKJP-050-10	50	43	70	5	
SKJ-065-10	SKJP-065-10	65	46	80	7	
SKJ-080-10	SKJP-080-10	80	46	90	8	
SKJ-100-10	SKJP-100-10	100	52	100	10	
SKJ-125-10	SKJP-125-10	125	56	115	15	
SKJ-150-10	SKJP-150-10	150	56	130	20	
SKJ-200-10	SKJP-200-10	200	60	160	30	
SKJ-250-10	SKJP-250-10	250	68	200	48	
SKJ-300-10	SKJP-300-10	300	78	225	64	
SKJ-350-10	SKJP-350-10	350	78	260	104	
SKJ-400-10	SKJP-400-10	400	102	290	150	
SKJ-500-10	SKJP-500-10	500	127	360	250	
SKJ-600-10	SKJP-600-10	600	154	390	321	

IBECO spindelforlenger for serviceventiler - universell

Syrefast garnityr for serviceventiler konstruert med et ytre beskyttelsesrør for å minimere fremtidige moment ved høydejusteringer. Garnityret har ører som er friksjonssveiset for å gi maksimal holdbarhet. Garnityret kan tilpasses de fleste ventilfabrikanter på markedet.

- Teleskopisk i lengder opp til 5,25 m
- Med ører for tilkobling mot gatedeksel
- Ytre beskyttelsesrør
- Gjenget ende mot ventil
- Sterk og robust konstruksjon
- Tetning mot innlekkasje



MATERIALE:

- Syrefast stål A4 1.4571
- Beskyttelsesrør PE-HD
- Beskyttelsestetning TPE

IBECO spindelforlenger

For serviceventiler; produsert i syrefast stål 1.4571 (A4)

Art. nr.	NO-nr	DN	Bygglengde mm
SVR050-070	426 05 46	25- 50	500- 700
SVR065-110	426 05 47	25- 50	650- 1100
SVR105-175	426 05 48	25- 50	1050- 1750
SVR140-235	426 05 49	25- 50	1400- 2350
SVR170-290	426 05 63	25- 50	1700- 2900
SV3/4"0-375	421 95 89	25- 50	2000- 3750
SVR285-525	426 05 64	25- 50	2850- 5250

MATERIALE:

- Galvanisert stål
EN ISO 1461
- Beskyttelsesrør PE-HD
- Beskyttelsestetning TPE

IBECO spindelforlenger

For serviceventiler; produsert av galvanisert stål

Art. nr.	NO-nr	DN	Bygglengde mm
SVG050-070	421 95 90	25- 50	500- 700
SVG065-110	421 95 91	25- 50	650- 1100
SVG105-175	421 95 92	25- 50	1050- 1750
SVG140-235	421 95 93	25- 50	1400- 2350
SVG170-290	421 95 94	25- 50	1700- 2900
SV3/4"0-375	421 95 95	25- 50	2000- 3750
SVG285-525	421 95 96	25- 50	2850- 5250

IBECO spindelhylse

For serviceventiler



Hybrid	Hybrid	Delta	Delta	Passer til
Art.nr.	NO-nr	Art.nr	NO-nr	
SQ12-H	348 17 65	SQ12-D	348 17 67	Hawle, AVK, Esco, IBECO
SQ13-H	348 17 66	SQ13-D	348 17 68	Fucoli
SQH				IBECO

IBECO spindelforlenger for sluseventiler - universell

Syrefast garnityr for serviceventiler konstruert med et ytre beskyttelsesrør for å minimere fremtidige moment ved høydejusteringer. Garnityret har ører som er friksjonssveiset for å gi maksimal holdbarhet. Garnityret kan tilpasses de fleste ventilfabrikanter på markedet.

- Teleskopisk i lengder opp til 5,25 m
- Med vinger for tilkobling mot gatedeksel
- Ytre Beskyttelsesrør
- Sterk og robust konstruksjon
- Tetning mot innlekkasje
- Klicksystem mellom ventil og garnityr

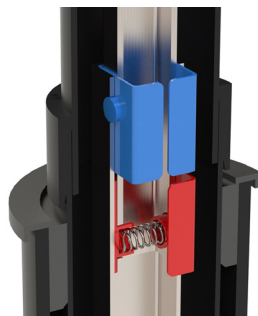

Brems med termisk separasjon

Avstrykere av TPE

Ytre Beskyttelsesrør

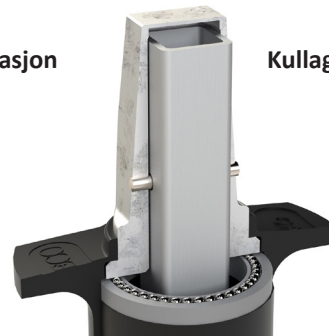

Kullagrad spindeltopp



MATERIALE:

- Syrefast stål A4 1.4571
- Beskyttelsesrør

IBECO spindelforlenger

For sluseventiler; produsert i syrefast stål 1.4571 (A4)

Art. nr.	NO-nr	DN	Bygglengde mm
AVR050-070	421 96 49	50- 300	500- 700
AVR065-110	421 96 50	50- 300	650- 1100
AVR105-175	421 96 51	50- 300	1050- 1750
AVR140-235	421 96 52	50- 300	1400- 2350
AVR170-290	421 96 53	50- 300	1700- 2900
AV3/4"0-375	421 96 54	50- 300	2000- 3750
AVR285-525	421 96 55	50- 300	2850- 5250

Art. nr.	NO-nr	DN	Bygglengde mm
AVR050-070-3	421 96 56	350- 500	500- 700
AVR065-110-3	421 96 57	350- 500	650- 1100
AVR105-175-3	421 96 58	350- 500	1050- 1750
AVR140-235-3	421 96 59	350- 500	1400- 2350
AVR170-290-3	421 96 60	350- 500	1700- 2900
AV3/4"0-375-3	421 96 61	350- 500	2000- 3750
AVR285-525-3	421 96 62	350- 500	2850- 5250

MATERIALE:

- Galvanisert stål

IBECO spindelforlenger

For sluseventiler; produsert av galvanisert stål



Art. nr.	NO-nr	DN	Bygglengde mm
AVG050-070	421 96 35	50- 300	500- 700
AVG065-110	421 96 36	50- 300	650- 1100
AVG105-175	421 96 37	50- 300	1050- 1750
AVG140-235	421 96 38	50- 300	1400- 2350
AVG170-290	421 96 39	50- 300	1700- 2900
AV3/4"0-375	421 96 40	50- 300	2000- 3750
AVG285-525	421 96 41	50- 300	2850- 5250

Art. nr.	NO-nr	DN	Bygglengde mm
AVG050-070-3	421 96 42	350- 500	500- 700
AVG065-110-3	421 96 43	350- 500	650- 1100
AVG105-175-3	421 96 44	350- 500	1050- 1750
AVG140-235-3	421 96 45	350- 500	1400- 2350
AVG170-290-3	421 96 46	350- 500	1700- 2900
AV3/4"0-375-3	421 96 47	350- 500	2000- 3750
AVG285-525-3	421 96 48	350- 500	2850- 5250

IBECO spindelhylse

For sluseventiler

Hybrid
komposit Delta
galvet

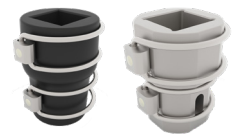

Hybrid Art.nr.	Hybrid NO-nr	Delta Art.nr	Delta NO-nr	DN	Tilkobling A mm	Tilkobling B mm
AVH-40-50-20-H	348 17 52	AVH-40-50-20-D	348 17 58	40/50	14 / 17	20
AVH-40-50-25-H	348 17 53	AVH-40-50-25-D	348 17 59	40/50	14 / 17	25
AVH-65-80-25-H	348 17 54	AVH65-80-25-D	348 17 60	65/80	17 / 19	25
AVH-100-150-25-H	348 17 55	AVH-100-150-25-D	348 17 61	100/150	19 / 22	25
AVH-175-200-25-H	348 17 56	AVH-175-200-25-D	348 17 62	175/200	24 / 27	25
AVH-250-300-25-H	348 17 57	AVH-250-300-25-D	348 17 63	250/300	27 / 32	25
		AVH-350-500-25-D	348 17 64	350/500	32 / 36	25

MATERIALE:

duktilt støpejern
EN-GJS-500

IBECO gatedeksel

IBECO gatedeksel er produsert av duktilt støpejern og passer til alle IBECO ventilgarnityr. Gatedeksel passer også for andre fabrikat av garnityr.

- Lokk for vann, avløp og kjøling
- Lokk med o-ring
- Overflatebehandlet med vannbestandig primer



IBECO Gatedeksel runde

Art. nr.	NO-nr	Beskrivelse
BTR-V	703 76 60	Deksel med lokk merket V for vann
BTR-A	703 76 61	Deksel med lokk merket A for avløp
BTR-FK	703 76 62	Deksel med lokk merket FK for kjøling



IBECO gatedeksel firkantet

Art. nr.	NO-nr	Beskrivelse
BTF-V	703 46 72	Deksel med lokk merket V for vann
BTF-A	703 46 73	Deksel med lokk merket A for avløp
BTF-FK	703 46 74	Deksel med lokk merket FK for kjøling



IBECO dobbel gatedeksel runde/firkantet

Art. nr.	NO-nr	Beskrivelse
DBTR-VA	703 47 03	Dobbelt gatedeksel med rundt lokk merket V for vann, firkantet lokk merket A for avløp



IBECO lokk til gatedeksel

Art. nr.	NO-nr	Beskrivelse
BTR-Lokk-A	703 46 99	Rundt lokk merket A for avløp
BTR-Lokk-V	703 47 00	Rundt lokk merket V for vann
BTR-Lokk-FK	703 47 01	Rundt lokk merket FK for kjøling
BTR-Lokk-A-F	703 47 02	Firkantet lokk merket A for avløp

Fra den minste rørdiameteren til de største vannledningene.

Vi har en bred kunnskap innad i vår gruppe Uniwater som gir en økt forståelse for våre kunders behov og utfordringer. Tilsammen utvikler vi fremtidens VA-infrastruktur.

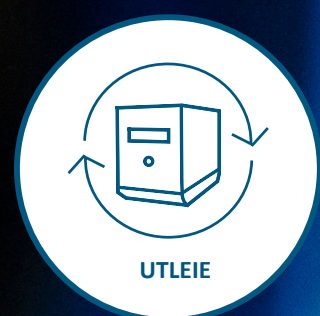
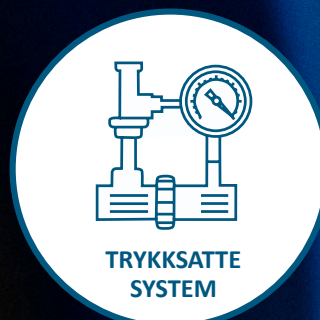
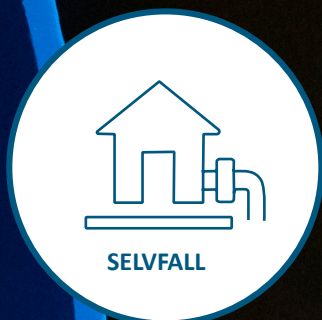

IBECO
Uniwater

IBECO AS
Tormod Gjestlands veg 45
3936 Porsgrunn

Hjemmeside: www.ibeco.no

E-post: post@ibeco.no

TLF: +47 61 100 130